

Stage 1 RUN&SHOT

RULES : IPSC HANDGUN COMPETITION RULES

START POSITION :

椅子にすわる。

ガンは、ロードされていない状態（コンディション3）でマズルをダウンレンジに向けAに置く。

STAGE PROCEDURE

合図の後、見えるターゲットを全て撃つ。

☆ペーパーターゲットは全てダブルタップです。

COURSE DESIGNER : RYUTA SUGIURA

SCORING / TYPE : COMSTOCK / SHORT

ROUNDS / PTS : 9 / 45

TARGETS : 4IPSC , & 1 Stop Plate

SCORED HITS : Best 2 per IPSC, 1KD&SP = 1A

START / STOP : Audible / Stop Plate

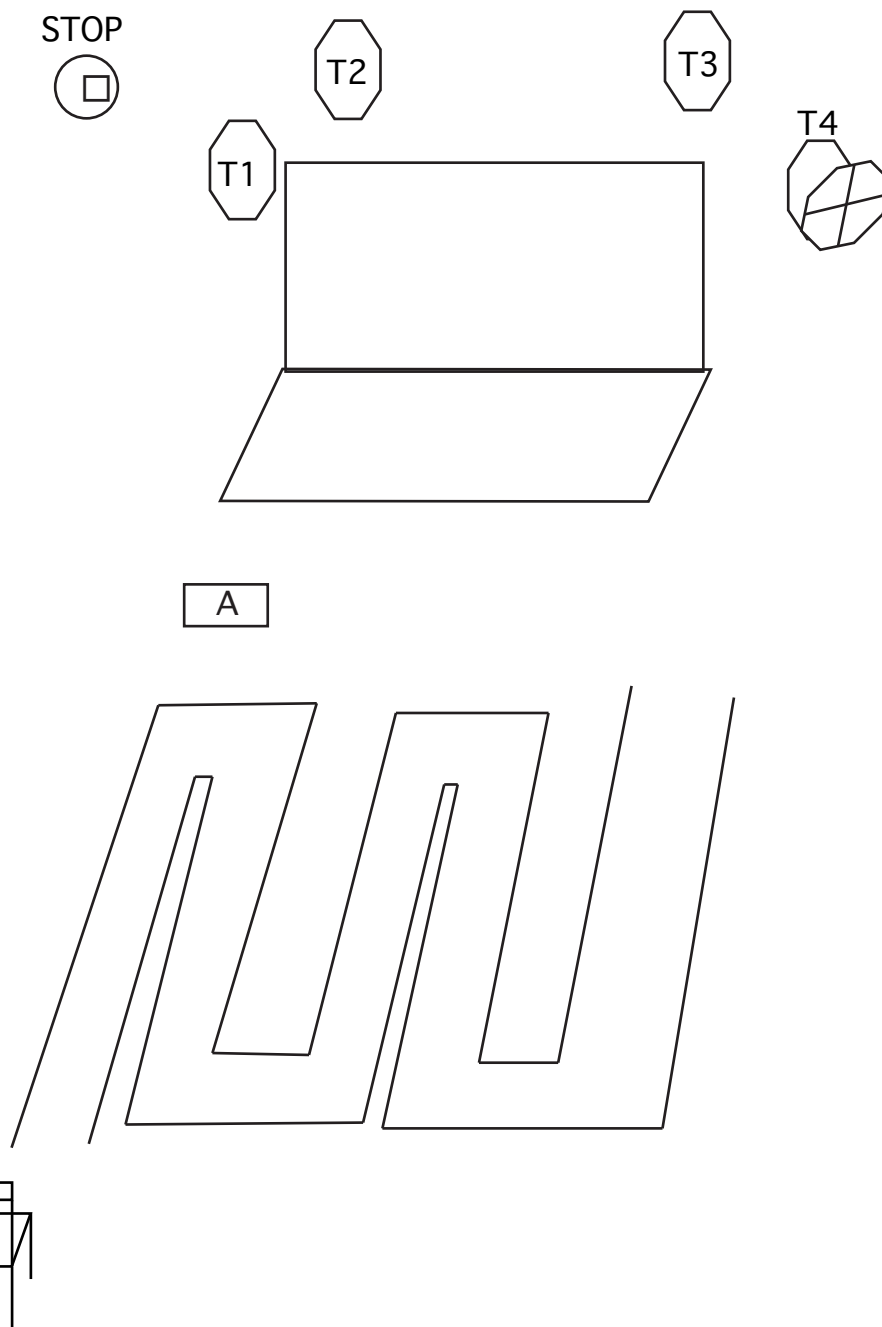

Stage 2 5windows

RULES : IPSC HANDGUN COMPETITION RULES

START POSITION : 両かかとで××印を踏み、
ナチュラルスタンス。

ガンは、チェンバーにロードされた状態（コン
ディション1）でホルスターに入れる。

STAGE PROCEDURE

合図の後、見えるターゲットを全て撃つ。

COURSE DESIGNER : RYUTA SUGIURA

SCORING / TYPE : COMSTOCK / LONG

ROUNDS / PTS : 31 RDS / 155 PTS

TARGETS : 13IPSC , 4PP & 1Stop Plate

SCORED HITS : Best 2 per IPSC, 1KD&SP = 1A

START / STOP : Audible / Stop Plate

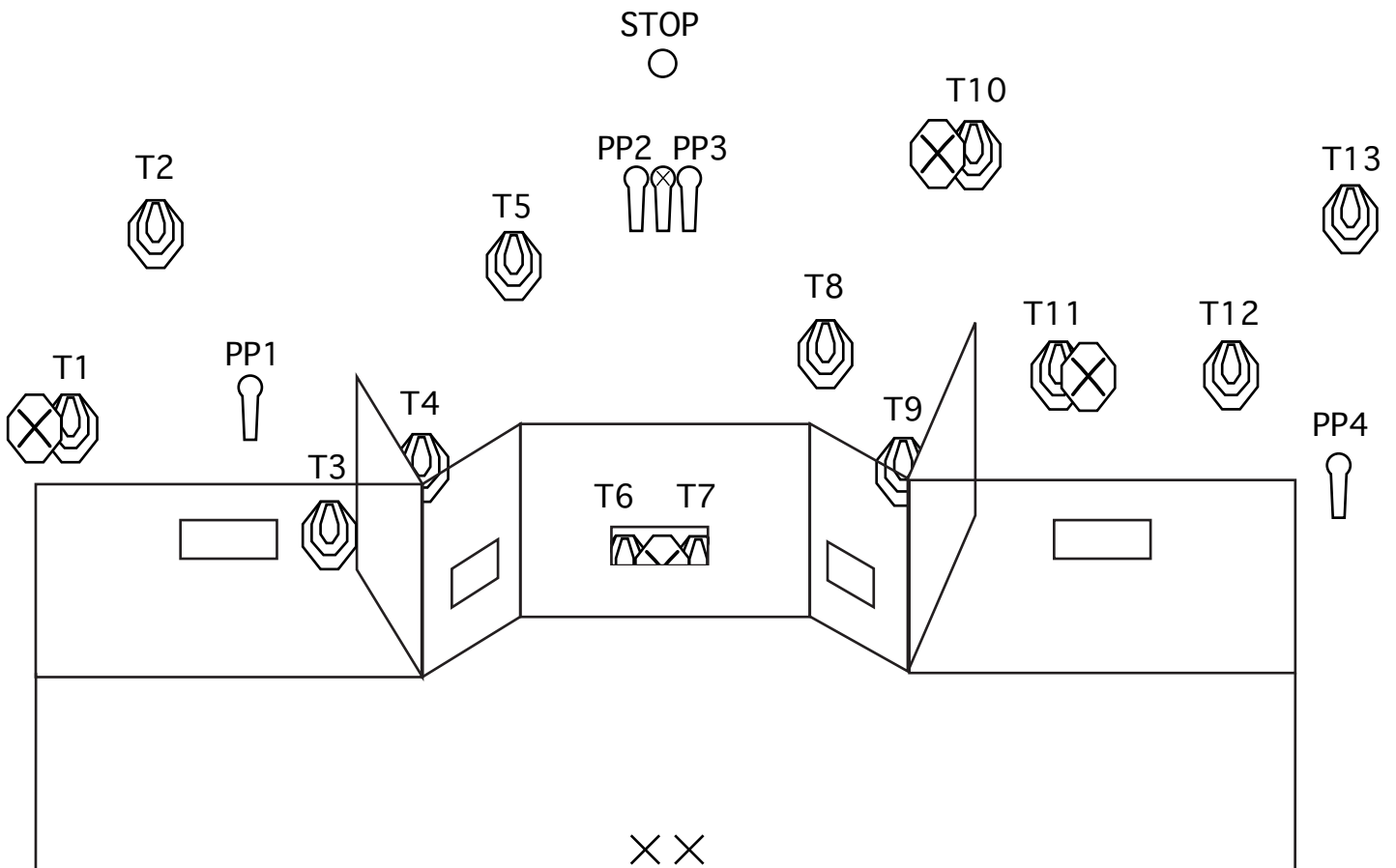

Stage 3

RULES : IPSC HANDGUN COMPETITION RULES

COURSE DESIGNER : Hiro Matsuda

START POSITION :

SCORING / TYPE : COMSTOCK / MEDIUM

椅子にすわり、両手は後頭部で組む。

ROUNDS / PTS : 16 RDS / 80 PTS

背中を付け膝を伸ばし足首を重ねる。

ガンは、マガジンを入れチャンバーは空の状態（コンディション2）でテーブルの上に置きカバーを被せる。

TARGETS : 5 IPSC , 5 PP & 1Stop Plate

SCORED HITS : Best 2 per IPSC, 1KD&SP = 1A

START / STOP : Audible / Stop Plate

STAGE PROCEDURE

合図の後、見えるターゲットを全て撃つ。

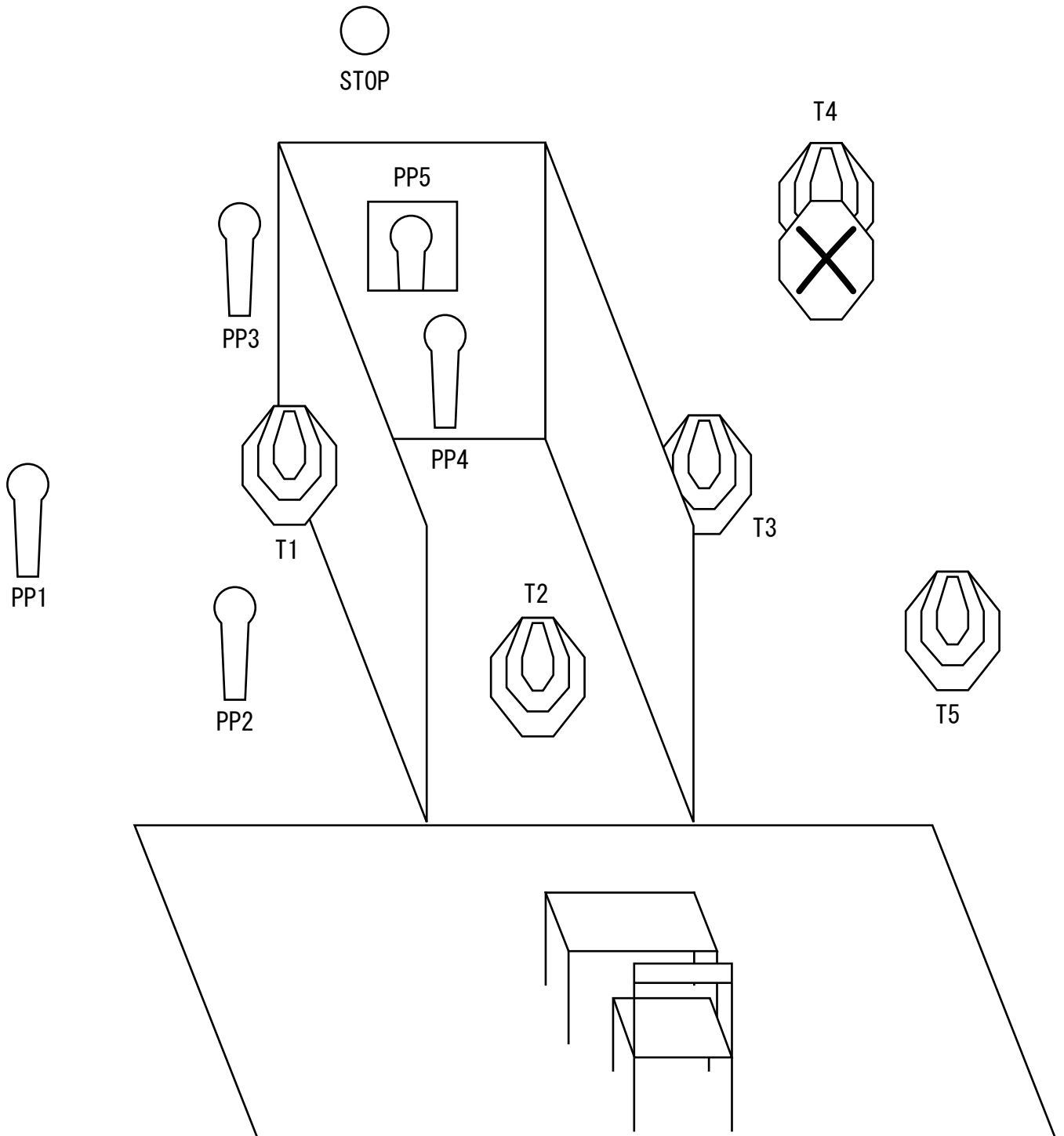

Stage 4 High Speed Shoot!!

RULES : IPSC HANDGUN COMPETITION RULES

START POSITION :

ボックス内の指定位置に立ち、両手でカメラを
両眼の位置に掲げる。

ガンは、マガジンを入れチャンバーは空の状態（コ
ンディション2）でホルスターに入れる。

COURSE DESIGNER : Kazuo Mori

SCORING / TYPE : COMSTOCK / SHOUT

ROUNDS / PTS : 9 RDS / 45 PTS

TARGETS : 3 IPSC , 2 PP & 1 Stop Plate

SCORED HITS : Best 2 per IPSC, 1KD&SP = 1A

START / STOP : Audible / Stop Plate

STAGE PROCEDURE

合図の後、見えるターゲットを全て撃つ。

※スタート後にカメラを保持する必要はない。

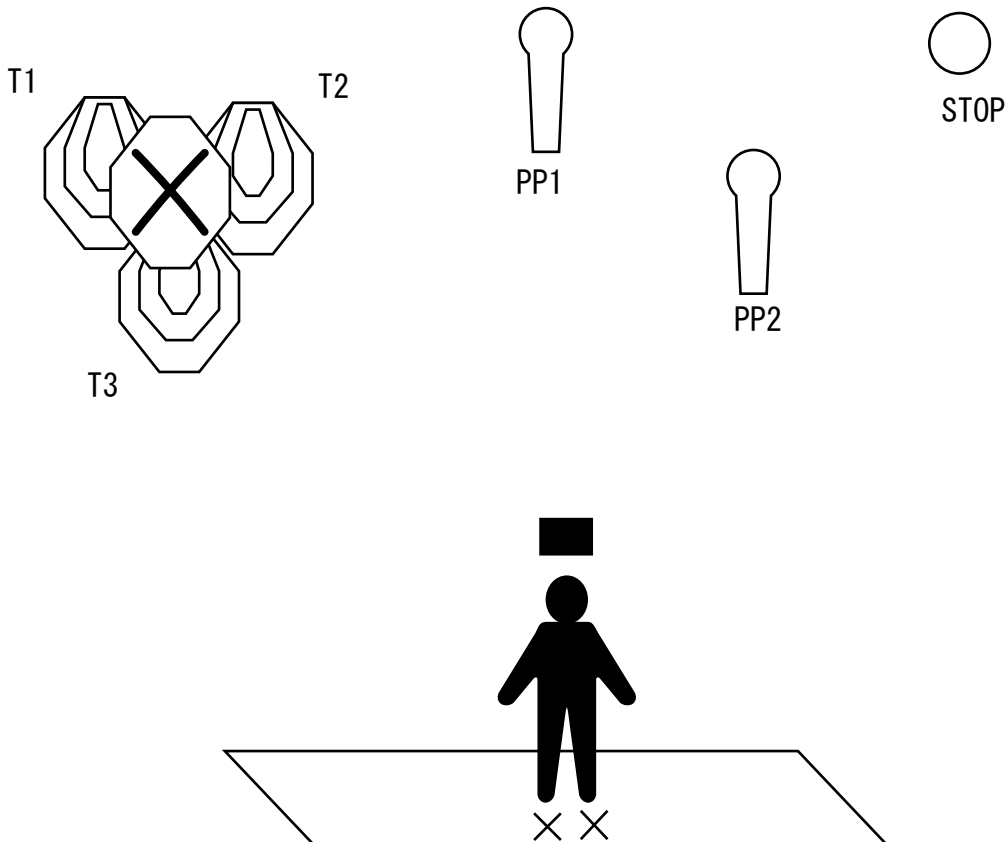

Stage 5 LOW

RULES : IPSC HANDGUN COMPETITION RULES

START POSITION :

つま先を壁に付け、×印に両手をつける。
ガンは、チェンバーにロードされた状態（コン
ディション1）でホルスターに入れる。

STAGE PROCEDURE

合図の後、見えるターゲットを全て撃つ。

☆ペーパーターゲットはダブルタップ、ペッパーポッパーは倒します。

COURSE DESIGNER : RYUTA SUGIURA

SCORING / TYPE : COMSTOCK / MEDIUM

ROUNDS / PTS : 13 / 65

TARGETS : 4 IPSC , 4 PP & 1Stop Plate

SCORED HITS : Best 2 per IPSC, 1KD&SP = 1A

START / STOP : Audible / Stop Plate

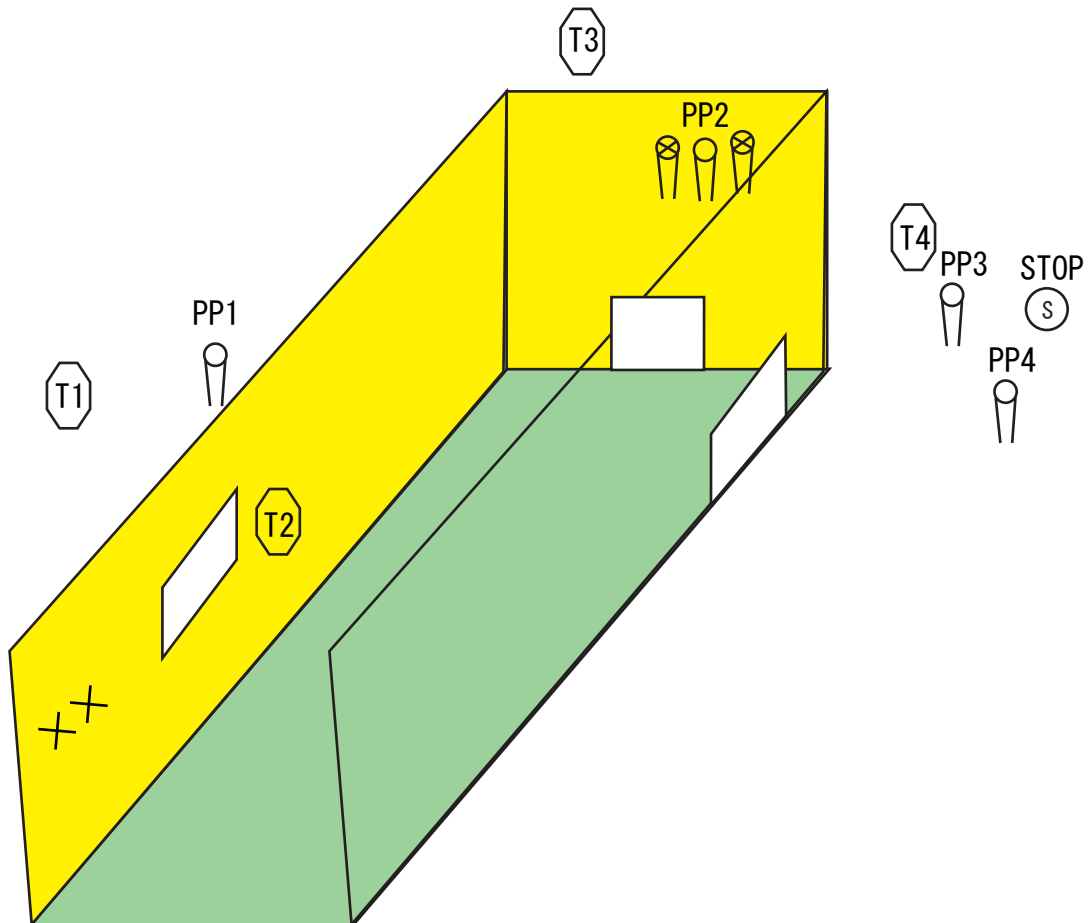

Stage 6

RULES : IPSC HANDGUN COMPETITION RULES

COURSE DESIGNER : Hiro Matsuda

START POSITION :

SCORING / TYPE : COMSTOCK / LONG

左右どちらかの×印を踏んでナチュラルスタンス。
ガンは、ロードされていない状態（コンディション3）でホルスターに入れる。

ROUNDS / PTS : 24 RDS / 120PTS

TARGETS : 9 IPSC , 5 PP & 1Stop Plate

SCORED HITS : Best 2 per IPSC, 1KD&SP = 1A

STAGE PROCEDURE

合図の後、見えるターゲットを全て撃つ。

START / STOP : Audible / Stop Plate

